

Dane aktualne na dzień: 05-04-2025 03:12

Link do produktu: <https://bptrade.pl/drabina-przystawna-aluminiowa-1-5m-wytrzymała-1x5-p-149.html>



DRABINA PRZYSTAWNA ALUMINIOWA 1,5M WYTRZYMAŁA 1x5

Cena **199,00 zł**

Czas wysyłki **24 godziny**

Opis produktu

Drabina aluminiowa przystawna.



- Z tą drabiną przeprowadzisz wygodnie prace na wysokości, remontowe i ogrodowe.
- Charakteryzuje się dużą stabilnością.

-
- Niewielka waga zapewnia łatwość przenoszenia, zaś specjalne stopy zapewniają stabilność i trwałość.
 - Każdy stopień pozwala na maksymalne obciążenie do 150kg.

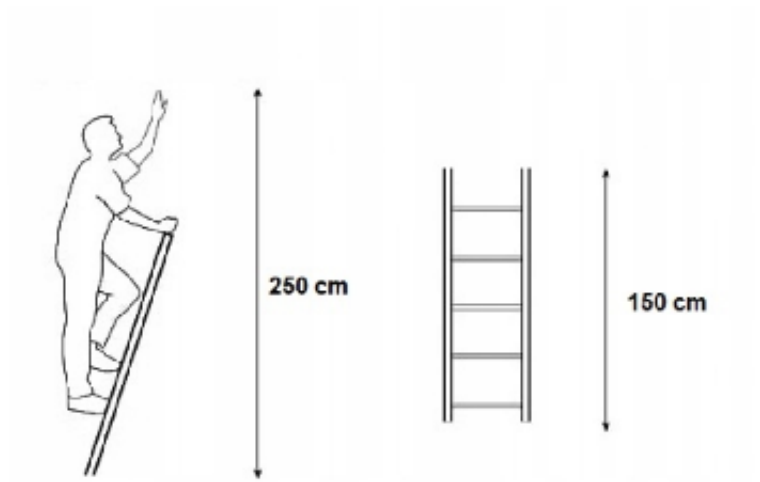

Specyfikacja:

- ☐ Materiał: Aluminium
- ☐ Wysokość drabiny: 150 cm
- ☐ Wysokość robocza: 250 cm
- ☐ Szerokość: 40 cm
- ☐ Norma europejska: EN-131
- ☐ Maksymalne obciążenie: 150 kg
- ☐ Stopy drabiny: Antypoślizgowe
- ☐ Waga: 2 kg